

VANDAELE®



TV120 HOLZHÄCKSLER

VANDAELE®

TV120 HOLZHÄCKSLER



Maschine mit 3-Punkt-Anhängung,
standardmäßig über Schlepper angetrieben



Maschine mit Motorantrieb auf Fahrgestell
für Schnelltransport

Der kleinste Kraftprotz der Baureihe.
Zum Zerkleinern von Zweigen, Ästen und
Stämmchen jeder Holzart bis zu einem
Durchmesser von 120 mm.
Erhältlich als Ausführungen mit
Schlepperantrieb und mit Dieselmotor.

Der TV120 ist in seiner Art
ein einzigartiger Häcksler mit:

- EINFACHER WARTUNG
- UNNÖTIGEM SCHLEIFEN DER MESSER!
- EINHALTUNG DER CE-NORM
- OPTIMALER SICHERHEIT
- RUNDUM-SCHUTZBÜGEL (VANDAELE®-Patent Nr. 2003/0590).

Charakteristiken der VANDAELE-Holzhäcksler:

- Standardmäßig mit WOLFRAM-KARBID-beschichteten, in Abschnitten zusammengefassten Messern + Gegenmessern ausgerüstet,
- Die Abschnitte sind einfach auszuwechseln,
- Lässt das Schleifen und Einstellen der Messer unnötig werden,
- Sehr lange Nutzungsdauer,
- Leise, in ein resistentes Gehäuse integrierte Hackscheibe,
- Direkter Maschinenantrieb, ohne Ketten und Riemen,
- Robuste Bauweise, in die jahrelange Erfahrung eingebracht wurde,
- Extrem leistungsfähig.

Standardfarbe: RAL 2011 (Schutzfarbe)
Unser renommierter Junior:





TVI 20 P; kann schon mit geringer Schlepperleistung angetrieben werden (20 PS)



TVI 20 D; kraftvoller; reichlich ausgelegter Dieselmotor.

Technische Daten

TVI 20 ;

Maschinenausstattung in der Grundausrüstung:

- Hackscheibe mit 680 mm ø, mit 2 mit Wolfram-Karbid beschichteten Messern bestückt,
- Gegenmesser ebenfalls mit Wolfram-Karbid beschichtet,
- Hydraulischer Antrieb der Einzugsrollen, mit Wendegetriebe und Einstellung der Hackschnittgröße von 0 bis 25 mm,
- Auswurfrohr: ± 2,3 m hoch, um 300° schwenkbar (EN 13525),
- Maximaler Durchmesser für Rundholz bis 120 mm,
- Durchlassabstand zwischen den Einzugsrollen: 200 mm x 120 mm,
- Schalldämpfende Beschichtung.

TVI 20 P ;

mit Schlepperantrieb:

Standard:

- Antrieb der Einzugsrollen über die Schlepperhydraulik,
- Zapfwellen-Drehzahl: 1000 U/min (540 U/min als Option),
- Schlepperleistung: mindestens 20 PS,
- Dreipunktanhangung,
- Standard-Zapfwelle.

Optional:

- Antrieb der Einzugsrollen mittels integrierter Pumpengruppe,
- Getriebe mit 540 U/min,
- Antistresssystem,
- Gefedertes Fahrgestell auf Rädern und mit fester Deichsel sowie Stützrad für den langsamen Transport mit 40 km/h
- Zapfwelle mit Freilauf,
- Transparente Klappen im Trichter,
- Oberhalb des Trichters geschützt eingebaute Beleuchtung,
- Sonstige RAL-Farblackierung, wenn RAL 2011 + 7011 nicht gewünscht.

TVI 20 D ;

mit Motorantrieb:

Standard:

- Hackscheiben-Drehzahl: 1250 U/min,
- Integrierter LOMBARDINI-Dieselmotor, luftgekühlt, 2 Zylinder, 21 kW – 28,5 PS.
- Direkter Antrieb der Hackscheibe mittels Flexkupplung,
- 12-V-Batterie, Stromunterbrechungsschalter,
- Betriebsstundenzähler, Füllstands-Kontrolleuchte für Kraftstoff,
- Antistresssystem,
- Maschine in Grundausrüstung fest auf Fahrgestell für Schnelltransport mit 80 km/h montiert, mit Kotflügel und Beleuchtung, Reifen, fester Deichsel und Stützrad.

Optional:

- Reserverad,
- Transparente Klappen im Trichter
- Sonstige RAL-Farblackierung, wenn RAL 2011 + 7011 nicht gewünscht.

MODEL: TV120P

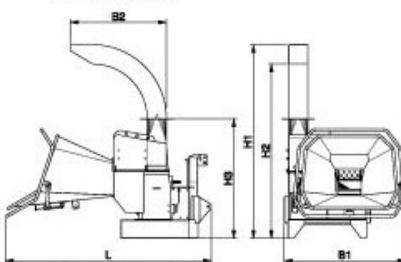

B1: 1200mm
B2: 750mm
H1: 2200mm
H2: 2000mm
H3: 1680mm
L : 1900mm

MODEL: TV120D

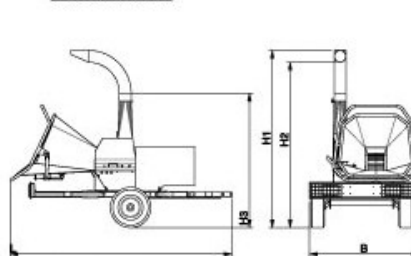

B : 1450mm
H1: 2300mm
H2: 2150mm
H3: 1810mm
L : 3650mm



TVI 20 D; Fahrgestell mit Auflaufbremsanlagen.



TVI 20 D; luftgekühlter Lombardini-Dieselmotor; 2 Zylinder, 21 kW – 28,5 PS.



Dieselmachine standardmäßig mit Antistresssystem ausgestattet, Option für Maschine mit Schlepperantrieb.



Um 300° schwenkbares Auswurfrohr (Sicherheit) mit Transportstellung.



Transparente Klappen im Trichter (Option)



„Schale-Struktur“ = robuster Einfuhrtrichter aus einem Stück, ohne einklappbare Bauteile

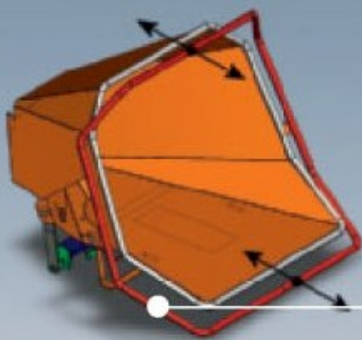

Optimale Sicherheit für den Anwender durch den **Rundum**-Schutzbügel (VANDAELE®-Patent Nr. 2003/0590)



Alle Vandaele®-Produkte werden gemäß dem Qualitätsmanagementsystem ISO 9001:2000 entwickelt und hergestellt.

VANDAELE KONSTRUKTIE NV

Stationsstraat 119 | 8780 Oostrozebeke | Tel. +32 56 66 45 01 | Fax +32 56 66 30 40
 info@vandaele.biz | www.vandaele.biz